

São José dos Campos, 14 de junho de 2017

Ref.: SAE MS 009/17

## ***Visibilidade da Logomarca SAE BRASIL durante a Competição AeroDesign***

Visando incremento da visibilidade da SAE BRASIL como entidade promotora da Competição SAE BRASIL AeroDesign, potencializando novas fontes de patrocínio e apoio financeiro e, desta forma, assegurando a viabilidade financeira e perpetuidade do empreendimento, as equipes participantes da Competição deverão se comprometer a incluir logomarcas da SAE BRASIL e da Competição AeroDesign dentre aquelas presentes em vestuário, bonés e aeronaves competidoras.

Tal exigência consta em cláusula do **Termo de Responsabilidade**, a ser assinado por capitães de equipes e objeto de verificação prévia ao voo de cada aeronave competidora

As páginas a seguir descrevem de forma sucinta a normativa aplicável.

A SAE BRASIL deverá disponibilizar arquivos em formato jpeg de alta resolução das logomarcas da SAE BRASIL e da competição AeroDesign

Para maiores informações acerca do **Projeto AeroDesign**, acesse a Home Page da SAE BRASIL: **[www.saebrasil.org.br](http://www.saebrasil.org.br)**, ou comunique-se diretamente com **Diana Krug**, Assistente de Eventos Estudantis, através das seguintes referências para contato:

**Tel: 0 11 3287- 2033 ramal 129**  
**Fax: 0 11 3288- 6599**  
**E-mail: [aerodesign@saebrasil.org.br](mailto:aerodesign@saebrasil.org.br)**

**Comissão Organizadora**  
**19ª. Competição SAE BRASIL AeroDesign**

## ***Visibilidade da Logomarca SAE BRASIL durante a Competição AeroDesign***

### **1. Camisetas**

Camisetas utilizadas por competidores, representativas de suas equipes e portando logomarcas de patrocinadores, instituições de apoio e das instituições de ensino que representam, deverão incluir a logomarca SAE BRASIL em posição de destaque, na parte central, na frente e/ou nas costas, conforme disposto em figura a seguir.

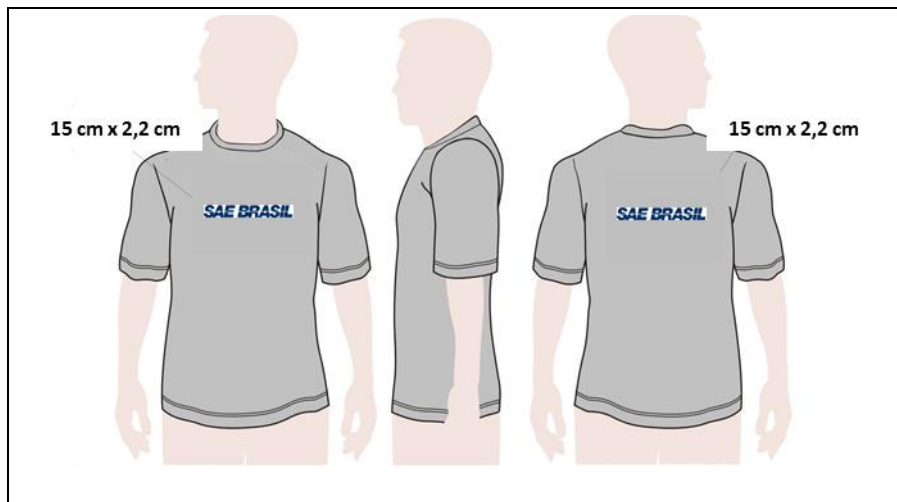

Logomarca da SAE BRASIL deverá comparecer na frente e/ou verso da camiseta da equipe, com dimensões 15 cm por 2,2 cm

### **2. Bonés**

Da mesma forma, bonés ou chapéus usados por competidores, representativos de suas equipes e portando logomarcas de patrocinadores, instituições de apoio e das instituições de ensino que representam, deverão incluir a logomarca SAE BRASIL em posição de destaque, na parte central, na frente, conforme disposto em figura a seguir.



Logomarca da Competição AeroDesign deverá comparecer na frente do boné, com dimensões yy cm x zz cm



## Seção São José dos Campos

### 3. Aeronaves

Aeronaves das classes Regular, Advanced e Micro portando logomarcas de patrocinadores, instituições de apoio e das instituições de ensino que representam deverão incluir logomarca da SAE BRASIL e da Competição SAE AeroDesign, posicionadas em cada uma das semi asas da seguinte forma:

#### ***Aeronaves da Classe Regular a Advanced***

Logomarca da SAE BRASIL com as dimensões de **21 x 3cm<sup>(1)</sup>** posicionada a 25% da envergadura a partir da raiz. A logomarca deve ser posicionada no extradorso da asa com a maior dimensão (21 cm) ao longo da envergadura.

Logomarca da Competição SAE AeroDesign com dimensões aproximadas de **5 X 12cm<sup>(2)</sup>** posicionada a 25% da envergadura a partir da raiz. A logomarca deve ser posicionada no extradorso da asa com a maior dimensão (12 cm) ao longo da envergadura e no mesmo sentido de leitura da logomarca da SAE BRASIL.

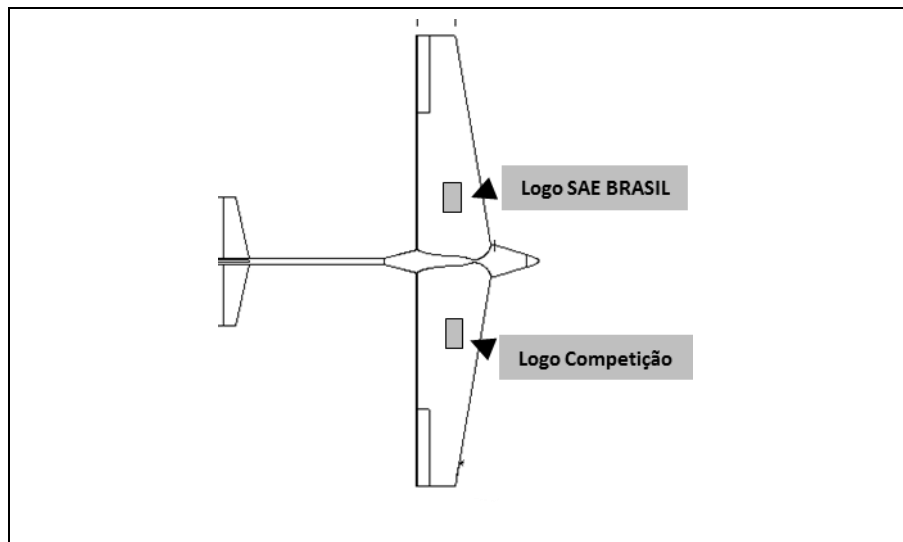

Logomarcas da SAE BRASIL e da Competição deverão comparecer nas semi-asas das aeronaves competidoras

#### ***Aeronaves da Classe Micro***

Logomarca da SAE BRASIL com as dimensões de **14 x 2cm<sup>(1)</sup>** posicionada a 25% da envergadura a partir da raiz. A logomarca deve ser posicionada no extradorso da asa com a maior dimensão (20 cm) ao longo da envergadura.

Logomarca da Competição SAE AeroDesign com dimensões aproximadas de **3 X 7cm<sup>(1)</sup>** posicionada a 25% da envergadura a partir da raiz. A logomarca deve ser posicionada no extradorso da asa com a maior dimensão (7 cm) ao longo da envergadura e no mesmo sentido de leitura da logomarca da SAE Brasil.

(1) Dimensões conforme proporções oficiais da Logomarca da SAE BRASIL e Competição SAE AeroDesign.